

TRACTEUR 500 E

additif au livret d'entretien du tracteur 500

Le tracteur 500 E est la version étroite du 500. Il diffère de ce dernier principalement par son encombrement réduit le rendant apte à des emplois particuliers : arboriculture, viticulture, maraîchage.

Dans cet additif, seules sont mentionnées les caractéristiques qui diffèrent de celles du tracteur 500. Pour ce qui ne figure pas dans ces pages, il y a lieu de se reporter à la notice à laquelle ce supplément est joint.

I

COMMANDES ET INSTRUMENTS DE CONTROLE

LEVIER DE BLOCAGE DU DIFFÉRENTIEL

En déplaçant vers la droite le levier (1) on bloque le différentiel, c'est à dire que l'on assure une liaison rigide entre les demi-arbres des roues motrices qui tournent alors obligatoirement à la même vitesse.

Cette liaison est particulièrement utile pour les travaux lourds, labours en particulier, au cours desquels une des roues motrices a tendance à patiner davantage que l'autre.

NOTA. — En bout de raie, avant d'aborder le virage ne pas omettre de relâcher le levier de blocage du différentiel.

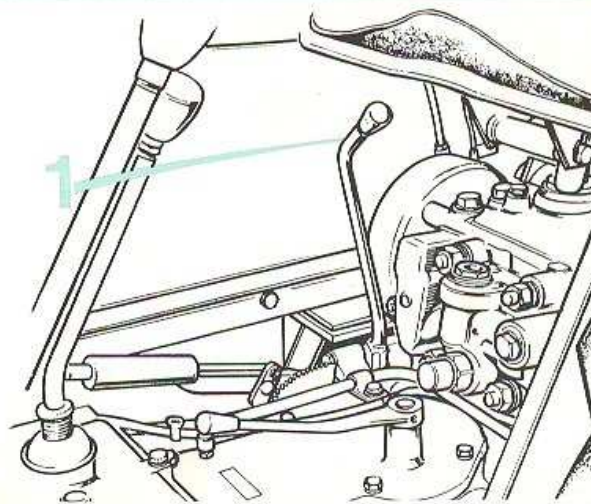

FIG. 1

FIAT-FRANCE FFSA SOMECA
116, rue de Verdun - 92 - PUTEAUX
FORMATION-INFORMATION TECHNIQUE
25, rue Pleyel - 93 - Saint-Denis
Réf. 10.749 - 750 ex. - Août 1971

COMMANDES ET INSTRUMENTS DE CONTROLE

MANETTE DE SÉLECTION DU RELEVAGE

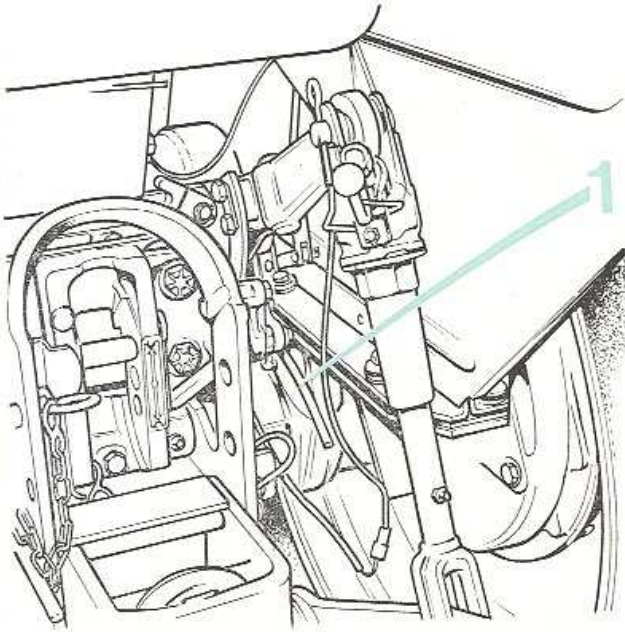

FIG. 2

Cette manette (1) placée à l'arrière droit du conducteur, et qui peut occuper deux positions, permet de sélectionner la méthode de travail selon laquelle on désire opérer, ceci en fonction de l'outil et des conditions de sol.

MANETTE EN BAS : travail en position contrôlée ou en position « flottante ».

MANETTE EN HAUT : travail en effort contrôlé.

NOTA. — Pour passer de position contrôlée en effort contrôlé et vice versa, il est indispensable d'amener les bras de relevage en bout de course vers le haut.

MANETTE DE COMMANDE DU RELEVAGE HYDRAULIQUE

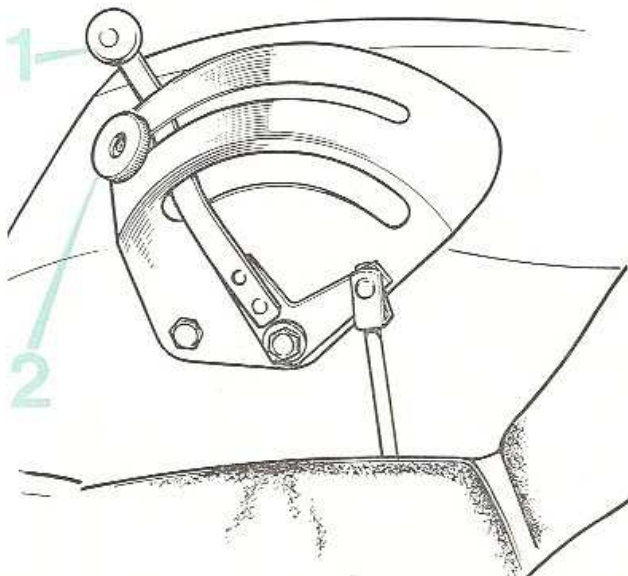

FIG. 3

La manette de relevage (1) permet soit d'abaisser ou de relever l'outil (travail en position contrôlée et en position flottante), soit de fixer un effort de traction (travail en effort contrôlé).

POUSSÉE VERS LE BAS : abaissement de l'outil ou augmentation de l'effort.

TIRÉE VERS LE HAUT : relevage de l'outil ou diminution de l'effort.

Une butée réglable (2) permet de se fixer soit une profondeur de travail, soit un effort de traction.

II

ÉQUIPEMENTS ACCESSOIRES

RÉDUCTEUR SUPPLÉMENTAIRE

Un réducteur épicycloïdal supplémentaire, livré sur demande, peut être incorporé à l'arrière de la boîte de vitesse. Commandé par le levier de gammes, il permet d'obtenir quatre vitesses AV et une vitesse AR supplémentaires, vitesses rampantes dont les valeurs figurent ci-après, ceci au régime nominal du moteur.

Tracteur 500 E avec pneumatiques 12-28	1 ^{ère}	2 ^e	3 ^e	4 ^e	AR
	0,87	1,30	1,85	2,38	1,9

NOTA. — Il y a lieu de préciser que le tracteur 500 E peut être équipé de pneumatiques 11-28 ou 12-28. Par conséquent, la monte en pneumatiques 11-28 permet des vitesses légèrement inférieures à celles indiquées ci-dessus.

MASSES D'ALOURDISSEMENT

Des masses et disques d'alourdissement permettant d'améliorer l'adhérence du tracteur peuvent être livrés sur demande. Il s'agit :

- à l'avant { 3 plaques de 30 kg chacune + support = 100 kilos.
 { 1 disque de 35 kg sur chaque roue = 70 kilos.
à l'arrière : 2 disques de 55 kg sur chaque roue = 220 kilos.

Soit au total : 390 kilos.

ATTELAGES DU TRACTEUR

Par rapport au tracteur 500, le 500 E est doté d'un dispositif d'attelage sensiblement différent :

- les bras de traction sont plus rapprochés ;
- la limitation du débattement latéral des bras est assurée par chaînes avec tendeurs articulés au centre du tracteur.

De plus, ce type de tracteur est équipé d'un crochet de remorque LEMOINE.

III

CARACTÉRISTIQUES PRINCIPALES

A - DIMENSIONS (pneus AR 12-28 - pneus AV 600-16)

Voie variable avant (6 positions)	mm	1.050 - 1.350
La voie de 1.550 mm est obtenue par retournement des roues.		1.150 - 1.450
		1.250 - 1.550
Voie variable arrière (6 positions)	mm	1.000 - 1.300
		1.100 - 1.400
		1.200 - 1.500
Empattement	{ version 8 vitesses	mm 1.890
	{ version 12 vitesses	mm 1.913
Longueur hors tout (du crochet avant à l'extrémité des bras de traction) ..	mm	3.230 (8 vit.)
Largeur hors tout	{ voie minimale	mm 1.350
	{ voie maximale	mm 1.850
Hauteur hors tout	{ à l'aplomb du capot	mm 1.310
	{ à l'aplomb du volant	mm 1.470
Garde au sol	{ sous le pont arrière	mm 340
	{ sous l'essieu avant	mm 350
Rayon de braquage	{ sans frein bloqué	mm 3.250
	{ avec frein bloqué	mm 2.850

B - POIDS DU TRACTEUR

Poids en ordre de marche, réservoir plein, sans conducteur		
— Poids sur l'essieu avant	kg	665
— Poids sur l'essieu arrière	kg	1.060
— Poids total	kg	1.725
Poids avec masses :		
— Masses avant + support	kg	100
— Masses sur roues avant	kg	70
— Masses sur roues arrière	kg	220
Poids total approximatif	kg	2.115

III

CARACTÉRISTIQUES PRINCIPALES

C - VITESSES D'AVANCEMENT

Tracteur avec pneumatiques 12-28.

km/h	1 ^{re}	2 ^e	3 ^e	4 ^e	5 ^e	6 ^e	7 ^e	8 ^e	1 ^{er} AR	2 ^e AR
2600 tr/mn du moteur	2,4	3,6	5,2	6,7	8,5	12,8	18,7	24,2	3,4	12,2
à 1400 tr/mn du moteur	1,30	1,9	2,8	3,6	4,6	6,9	10,1	13,4	1,8	6,6
avec 2 ^e réducteur supplémentaire						1 ^{er} R	2 ^e R	3 ^e R	4 ^e R	M. AR
	à 2600 tr/mn du moteur					0,87	1,30	1,85	2,38	1,9
à 1400 tr/mn du moteur					0,45	0,65	0,91	1,20	0,60	

D - PNEUMATIQUES

Pneumatiques arrière :

Dimensions :	11-28	12-28
Rayon sous charge	584	604
Circonférence de roulement	3.732	3.872
Largeur du boudin	311	352
Jante	W 11-28	W 12-28

Pneumatiques avant :

Dimensions des pneumatiques : 600-16.

Jantes correspondantes : 450 E 16.