

15. GRAISSAGE ET ENTRETIEN

Utiliser les lubrifiants des marques désignées.
Celles-ci sont indiquées sans aucun ordre préférentiel.

Les orifices et graisseurs sont repérés par des flèches dont voici la signification :



Apport d'huile



Vérification de niveau



Vidange



Graissage

Toutes les 10 heures

1. MOTEUR

Capacité maximum : 5 litres

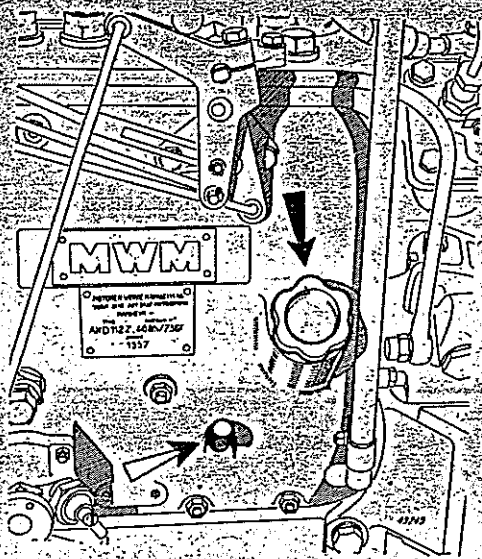

2. FILTRE À AIR

(Si le travail a lieu dans une ambiance poussiéreuse)
Nettoyer la cuve et refaire le niveau avec de l'huile mo-
teur.

Contenance au niveau maxi : 460 gr.

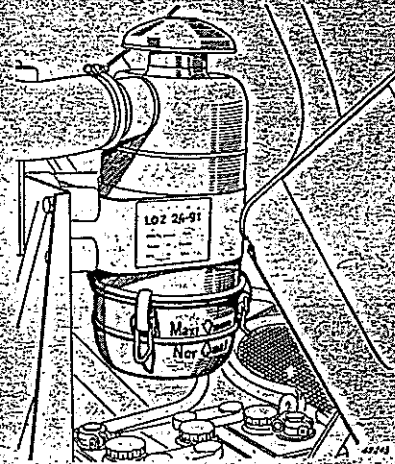

HUILE MOTEUR DÉTERGENTE

	ENERGOL	ESSO	HUILES RENAULT	MOBIL OIL	SHELL	TOTAL
HIVER	BP Énergol Diesel S 1 SAE 10	Esso Diol HDX 10	Renault Disal Super HD 1.10	Delvac S 110	Rotella T. oil 10 W	HD 1 10 W
ÉTÉ	BP Énergol Diesel S 1 SAE 20	Esso Diol HDX 20	Renault Disal Super HD 1.20	Delvac S 110	Rotella T. oil 20/20 W	HD 1 20 W/20

3. Si le tracteur est équipé d'une poulie de battage, vérifier le niveau d'huile du carter (bouchon de remplissage) et compléter s'il y a lieu en utilisant les huiles 80 EP ou GX 80 pour boîte et pont.

Toutes les 50 heures

1. PRISE DE MOUVEMENT

GRAISSE ROULEMENTS

ENERGOL	BP Energol LC 2 ou BP Ener Grease N2
ESSO	Esso Multipurpose Grease H
HUILES RENAULT	Renault Roulements LC
MOBIL OIL	Mobil Grease N° 5 ou Mobil Grease MP
SHELL	Shell Réfinax A

2. FILTRE A AIR

(Travail normal)

Vidanger la cuve inférieure, la nettoyer et refaire le plein jusqu'au niveau avec de l'huile moteur.

HUILE MOTEUR DÉTERGENTE

	ENERGOL	ESSO	HUILES RENAULT	MOBIL OIL	SHELL	TOTAL
HIVER	BP Energol Diesel S 1 SAE 10	Esso Diol HDX 10	Renault Disal Supex HD 1.10	Delvac S 110	Rotella T oil 10 W	HD 1 10 W
ÉTÉ	BP Energol Diesel S 1 SAE 20	Esso Diol HDX 20	Renault Disal Supex HD 1.20	Delvac S 110	Rotella T oil 20/20 W	HD 1 20 W/20

3. COURROIE

Vérifier la tension de la courroie; voir page 31.

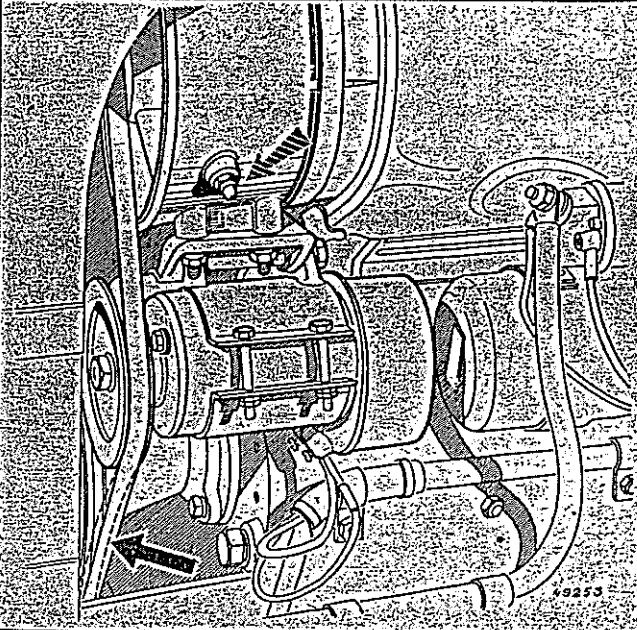
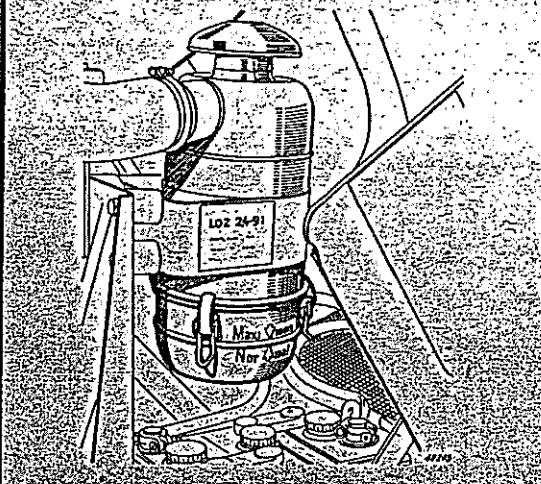
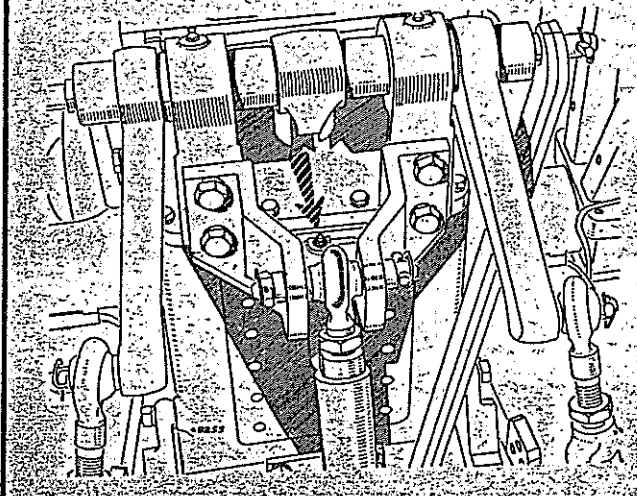

Toutes les 50 heures (suite)

4. TIMONERIE DE DIRECTION ET PIVOTS DE FUSÉES

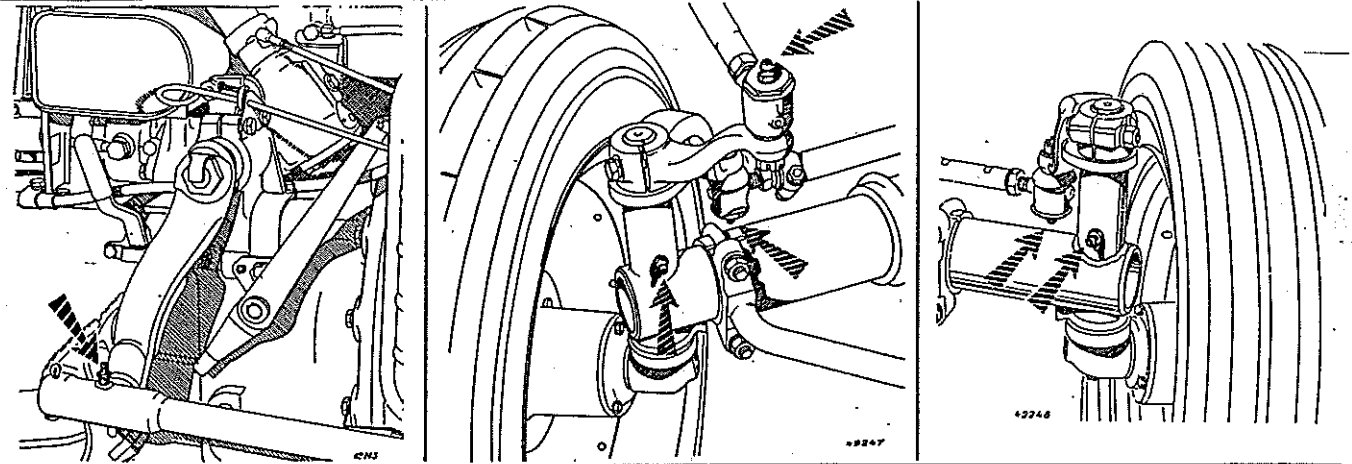

5. BRAS DE RELEVAGE

N. B. — Graisser les articulations d'attelage avec une buse.

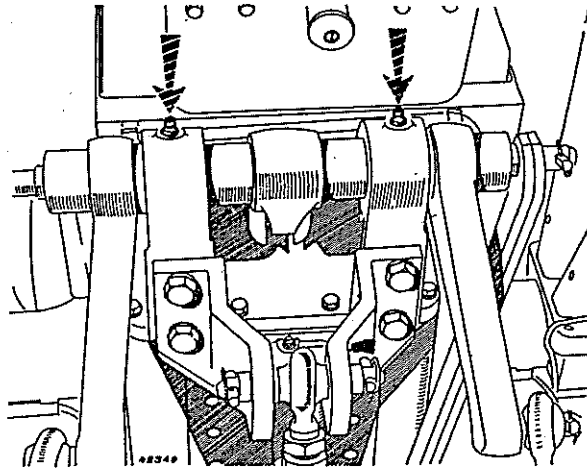

GRAISSE CHASSIS

ENERGOL	BP Energol Châssis
ESSO	Esso Multipurpose Grease H
HUILES RENAULT	Renault Carter F
MOBIL OIL	Mobil Grease, n° 2
SHELL	Shell Rétinax A ou Rétinax CD

6. ARTICULATIONS D'ESSIEU AVANT

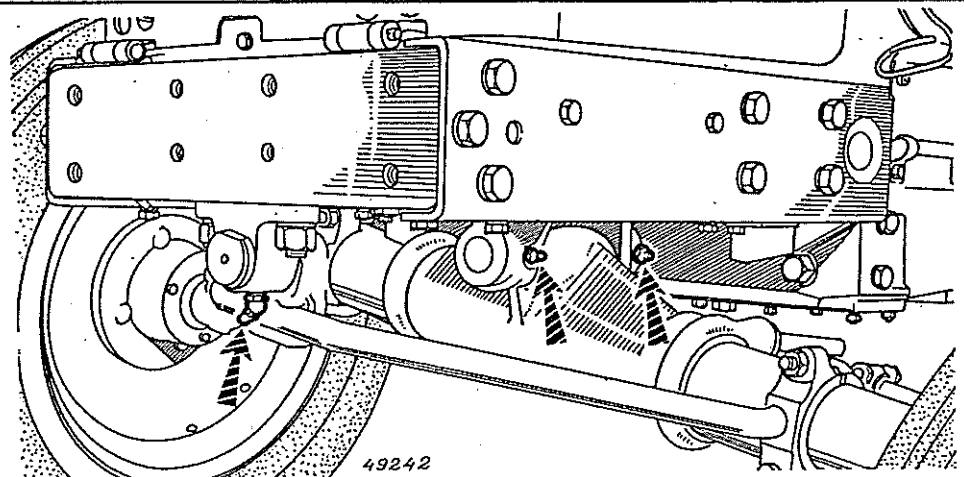

7. Si le tracteur est équipé d'une poulie de battage, en effectuer la vidange en employant les huiles 80 EP ou GX 80 pour boîte et pont.
Graisser le crochet d'attelage (cette fréquence correspond à une utilisation normale).
Nettoyer les ailettes de refroidissement, le radiateur d'huile et ventilateur.
Vérifier le niveau de l'électrolyte dans les accumulateurs.

Toutes les 100 heures

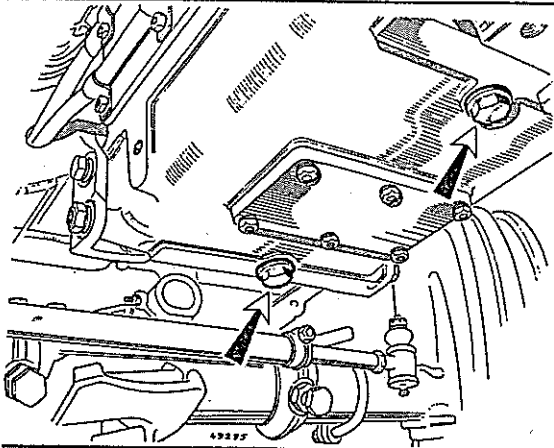

1. MOTEUR

La 1^{re} vidange est à effectuer à 30 heures (rodage).
Effectuer la vidange en dévissant les 2 bouchons.

HUILE MOTEUR DÉTERGENTE

	ENERGOL	ESSO	HUILES RENAULT	MOBILLOIL	SHELL	TOTAL
HIVER	BP Energol Diesel S 1 SAE 10	Esso Diol HDX 10	Renault Disal Super HD 1.10	Delvac S 110	Rotella T. oil 10 W	HD 1 10 W
ÉTÉ	BP Energol Diesel S 1 SAE 20	Esso Diol HDX 20	Renault Disal Super HD 1.20	Delvac S 110	Rotella T. oil 20/20 W	HD 1 20 W/20

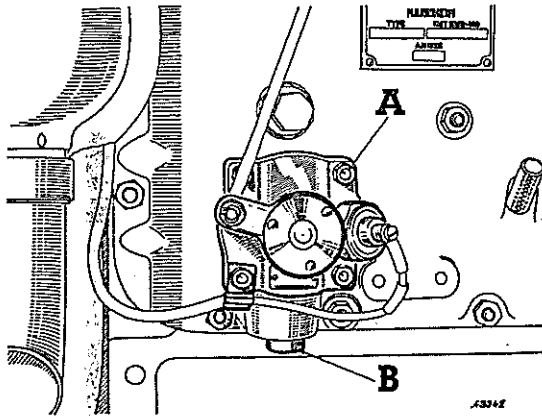

2. FILTRE A HUILE A PEIGNES

Dévisser le bouchon de purge B, nettoyer la cuve de décan-
tation du filtre et remonter celui-ci.

3. Nettoyer le godet du préfiltre sur réservoir si
nécessaire.
Vérifier le ralenti du moteur.
Vérifier le serrage des écrous de fixation de
roues.

Toutes les 200 heures

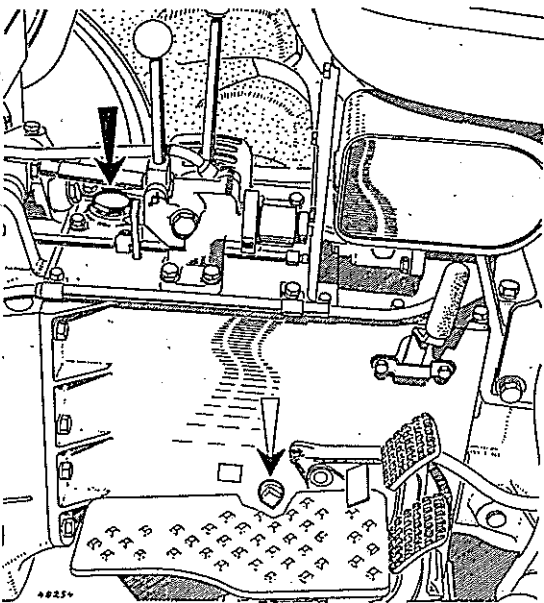

1. CARTER DE MÉCANISME

Vérification de niveau et remplissage.

La 1^{re} vidange est à effectuer à 100 heures (rodage).

HUILE POUR BOITE ET PONT

ENERGOL	BP Energol Carter SAE 80 EP
ESSO	Esso XP Compound SAE 80 EP
HUILES RENAULT	Huiles Renault Carter EP 80
MOBILLOIL	Mobilube G X 80
SHELL	Shell Spirax 80 EP

2. Vérifier le niveau d'huile du relevage hydrau-
lique (voir page 158).

Toutes les 200 heures (suite)

3. BOITIER DE DIRECTION

HUILE POUR BOITE ET PONT

ENERGOL	BP Energol Carter SAE 140 EP
ESSO	Esso XP Compound SAE 140 EP
HUILES RENAULT	Huiles Renault Carter EP 140
MOBIL OIL	Mobilube GX 140
SHELL	Shell Spirax 140 EP

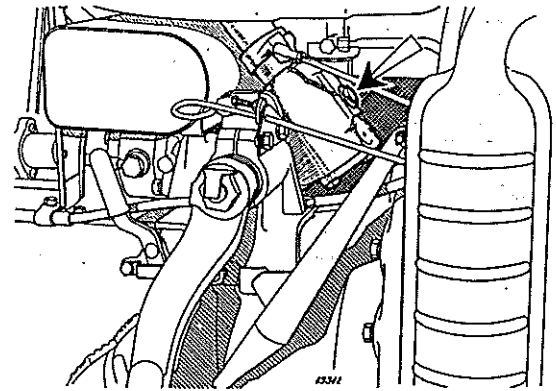

4. MOYEU AVANT

GRAISSE ROULEMENTS

ENERGOL	BP Energol LC 2 ou BP Ener Grease N 2
ESSO	Esso Multipurpose Grease H
HUILES RENAULT	Renault Roulements LC
MOBIL OIL	Mobil Grease N° 5 ou Mobil Grease MP
SHELL	Shell Rétinax A

Vérifier le jeu des roulements.

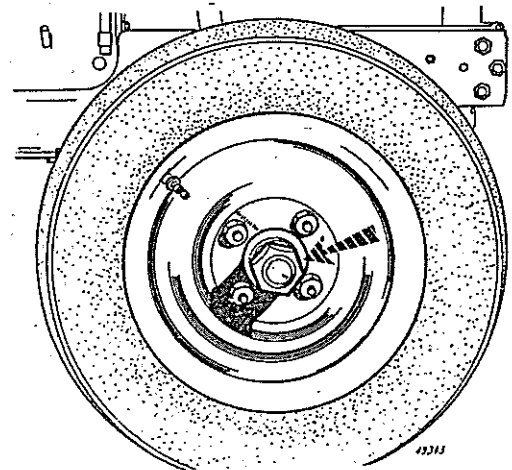

5. BUTÉE DE DÉBRAYAGE

GRAISSE ROULEMENTS

ENERGOL	BP Energol LC 2 ou BP Ener Grease N2.
ESSO	Esso Multipurpose Grease H
HUILES RENAULT	Renault Roulements LC
MOBIL OIL	Mobil Grease n° 5 ou Mobil Grease MP
SHELL	Shell Rétinax A

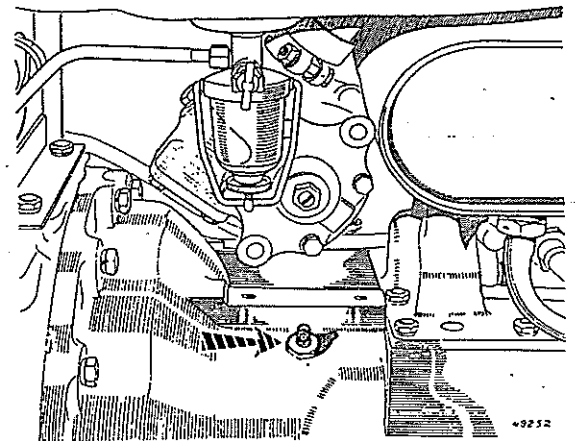

6. Vérifier le réglage des culbuteurs (Voir page 13).

Vérifier le serrage de la timonerie de direction.

Toutes les 400 heures

- Vérifier la garde d'embrayage et régler s'il y a lieu (Voir page 66).
- Vérifier la direction (Voir page 129).

Toutes les 600 heures

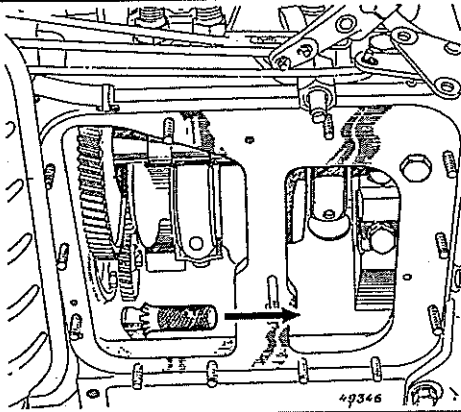

1. CRÉPINE DE CARTER D'HUILE

Après vidange du carter, déposer le couvercle de regard côté droit et retirer la crépine d'huile en la tirant vers l'avant du tracteur. Nettoyer la crépine au gas-oil et la remettre en place. Remonter le couvercle de regard et faire le plein d'huile du moteur.

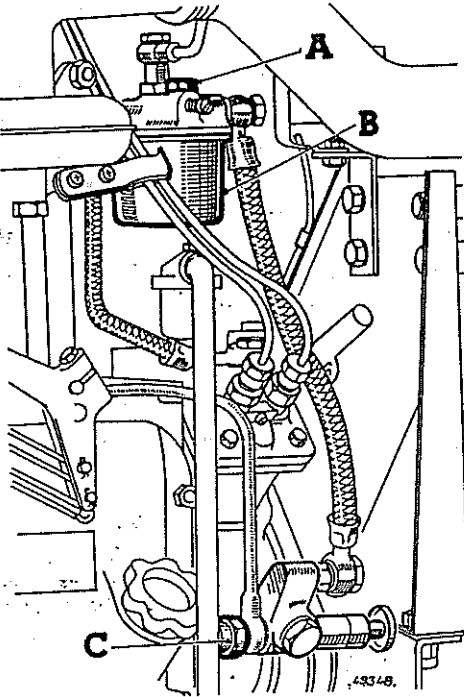

2. CIRCUIT D'ALIMENTATION

FILTRE A GAS-OIL : Dévisser le boulon A, retirer la cuve inférieure B et nettoyer la cartouche.

POMPE D'ALIMENTATION : Fermer le robinet du préfiltre, dévisser le raccord C, démonter le tamis et le nettoyer.

Après remontage de ces filtres, purger le circuit d'alimentation, voir page 46.

NOTA. — Remplacer la cartouche du filtre toutes les 3.000 h.

Nettoyer et vérifier les injecteurs.

3. TURBINE

Graissage modéré et suivi d'un nettoyage du ventilateur et des parois du circuit d'air (Voir figure opération n° 3, page 186).

4. FILTRE A HUILE

Déposer le filtre à peignes en dévissant les 4 boulons A et le nettoyer à l'essence. (Voir figure opération n° 2, page 188).

Toutes les 1.200 heures

1. Vérifier le graissage des culbuteurs en mettant le moteur en route.
Vérifier la dynamo (Voir page 53).
Vérifier la pompe d'injection (Voir page 43).

2. CARTER DE MÉCANISME

Vidange de la Boîte de Vitesses

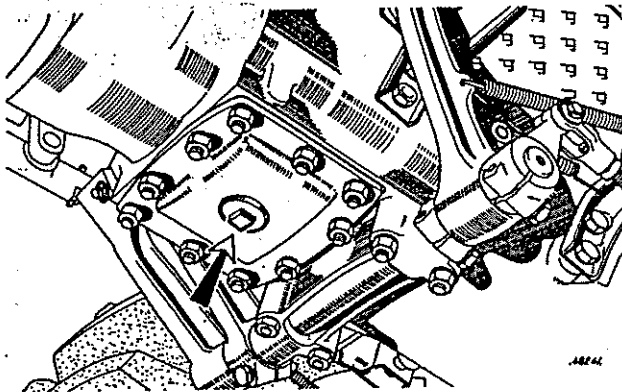

Vidange du Pont Arrière

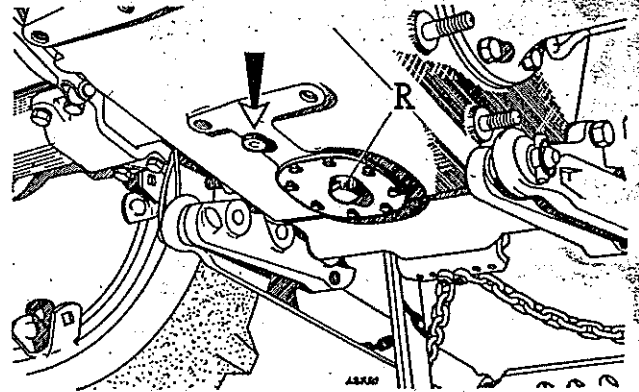

3. Vidanger le relevage hydraulique par le bouchon R.
Refaire le plein (Huile SAE 10) (Voir page 156).

Remplissage
et
Vérification
de niveau

HUILE POUR BOITE ET PONT

ENERGOI	BP Energol Carter SAE 80 EP
ESSO	Esso XP Compound SAE 80 EP
HUILES RENAULT	Huiles Renault Carter EP 80
MOBIL OIL	Mobilube GX 80
SHELL	Shell Spirax 80 EP

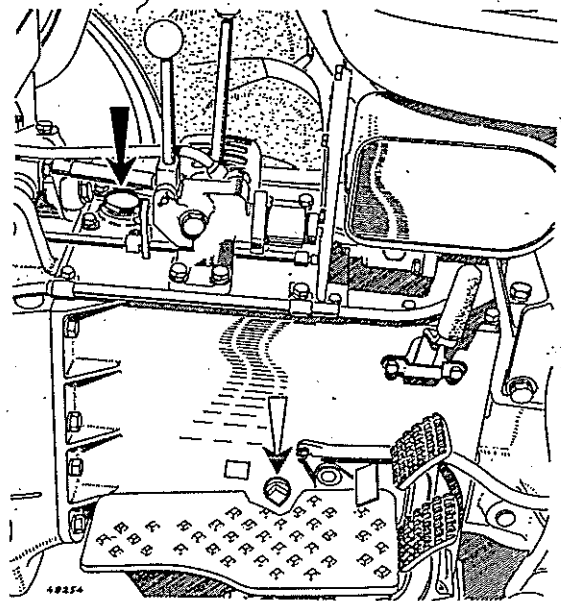

4. Nettoyer la grille du godet de décantation (changer le joint).

Toutes les 3.000 heures

Changer l'élément filtrant du filtre à gas-oil.

De temps à autre

Graisser les charnières de capot, les commandes des accélérateurs, les pédaliers et les tiges de commandes, etc.
Nettoyer les bornes des accumulateurs.
Après dépose du capuchon, graisser le bouton de commande de surcharge.

